

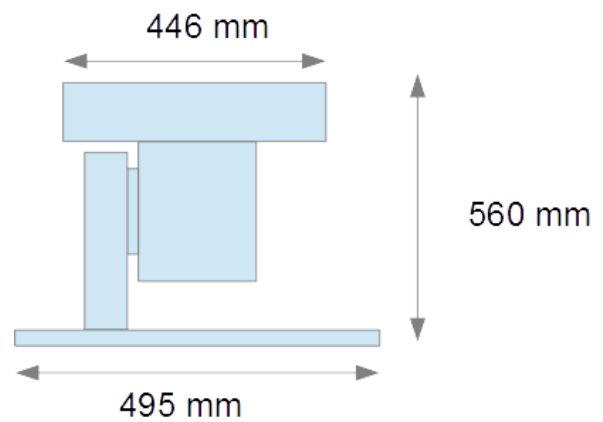

Sirène électromécanique Pakita type LM Monophasée



- Poids : 55 kg
- Tête en Aluminium AS10G
- Moteur : - monophasé 230V– 2750 tr/mn
- Puissance sonore : 115 dBA à 10 mètres
- Son : 380Hz - Fa dièse 3^{ème} octave
- Options :
 - Socle élévateur
 - Pavillons
 - Peinture marine